

QRT4260W

QRT4260K

QRT4260X

Käyttöohje
Bruksanvisning

Jääpakastin
Kyl-frys

Kiitos, että olet valinnut erään laadukkaista tuotteistamme.

Lue nämä ohjeet huolellisesti varmistaaksesi laitteen ongelmattoman ja parhaan mahdollisen toiminnan. Ohjeiden avulla osaat käyttää kaikkia laitteen toimintoja helposti ja nopeasti. Säilytä tämä käyttöohjekirja aina käden ulottuvilla paikassa, jossa se pysyy siistinä. Luovuta käyttöohje laitteen mahdolliselle uudelle omistajalle.

Toivomme, että uusi laitteesi tuottaa sinulle paljon iloa.

SISÄLLYS

TURVALLISUUSOHJEET	3	FreshBox -säilytyslaatikko	12
Lasten ja taitamattomien henkilöiden turvallisuus	3	ProFresh -tila	13
Yleiset turvallisuusohjeet	3	QuickChill juomille	13
Päivittäinen käyttö	4	MAXIBOX -säilytyslaatikko	14
Huolto ja puhdistus	4	Pakastuslaatikoiden poistaminen pakastimesta	14
Asennus	5	HYÖDYLLISIÄ NEUVOJA JA VINKKEJÄ	14
Huolto	5	Normaalin toiminnan äänet	14
KÄYTTÖPANEELI	5	Energiansäästövinkejä	15
Näyttö	6	Tuoreiden elintarvikkeiden säilytys	15
Laitteen käynnistäminen	6	Säilytysohjeita	15
Laitteen kytkeminen pois päältä	7	Pakastusohjeita	15
Jääkaapin kytkeminen pois päältä	7	Pakasteiden säilytysohjeita	16
Jääkaapin kytkeminen päälle	7	HOITO JA PUHDISTUS	16
Lämpötilan säätäminen	7	Säännöllinen puhdistus	16
Lapsilukko	7	Jääkaapin sulattaminen	16
Lisäkosteustoiminto	8	Pakastimen sulattaminen	17
COOLMATIC -toiminto	8	KÄYTTÖHÄIRIÖT	17
Minute Minder -toiminto	8	Oven sulkeminen	19
FROSTMATIC -toiminto	9	TEKNISET TIEDOT	19
Korkean lämpötilan hälytys	9	ASENNUS	19
Ovihälytys	10	Sijoittaminen	19
ENSIMMÄINEN KÄYTTÖKERTA	10	Sijoituspaikka	20
Sisätilan puhdistaminen	10	Sähköliitäntä	20
PÄIVITTÄINEN KÄYTTÖ	10	Takaosan välikappaleet	20
Pakasteiden säilyttäminen	10	Tasapainottaminen	21
Sulatus	10	Hyllyjen kiinnikkeiden irrottaminen	21
Ilman jäähdytys	11	CleanAir Control-suodattimen asennus	21
CleanAir Control -suodatin	11	Oven kätisyyden vaihtaminen	22
Siirrettävät hyllyt	11	YMPÄRISTÖNSUOJELU	22
Pulloteline	12		
Oviloiteroiden sijoittaminen	12		

Oikeus muutoksiin pidätetään



TURVALLISUUSOHJEET

Lue tämä käyttöohje ja sen sisältämät neuvot sekä varoitukset huolellisesti ennen laitteen asentamista ja ensimmäistä käyttöä, jotta osaisit käyttää laitetta turvallisesti ja oikealla tavalla. Turhien virheiden ja onnettomuuksien välttämiseksi on tärkeää, että kaikki laitteen käyttäjät perehtyvät huolellisesti sen toimintaan ja turvallisuusominaisuuksiin. Pidä tämä ohje tallessa ja varmista, että se kulkee aina laitteen mukana esimerkiksi asunnon vaihdon yhteydessä tai luovutetaan mahdolliselle uudelle omistajalle. Näin kaikilla laitteen käyttäjillä on asianmukaiset ohjeet turvallista käyttöä varten.

Huomioi tarkasti käyttöohjeen sisältämät varoitukset käyttäjien turvallisuuden varmistamiseksi ja omaisuusvahinkojen välttämiseksi. Valmistaja ei vastaa vahingoista, jotka ovat aiheutuneet varoitusten ja turvallisuusohjeiden vastaisesta toiminnasta.

Lasten ja taitamattomien henkilöiden turvallisuus

- Tämä laite ei ole tarkoitettu fyysisesti, motorisesti tai henkisesti rajoitteisten tai kokemattomien tai taitamattomien henkilöiden (eikä lasten) käyttöön, ellei heidän turvallisuudestaan vastuussa oleva henkilö valvo ja opasta heitä laitteen käytössä. Pikkulapsia on valvottava eikä heidän pidä antaa leikkiä laitteella.
- Pidä kaikki pakkausmateriaalit poissa lasten ulottuvilta. Ne voisivat aiheuttaa tukehtumisvaaran.
- Kun poistat laitteen käytöstä lopullisesti, irrota pistoke pistorasiasta, leikkaa virtajohto irti (mahdollisimman läheltä laitteen liitäntäkohtaa) ja irrota laitteen ovi. Tällä tavoin voidaan välttää leikkiville lapsille aiheutuva sähköiskun tai loukkuunjäämisen vaara.
- Tässä laitteessa on magneettiset oven tiivisteet. Jos entisen laitteesi ovessa on jousilukitus (salpa), riko jousilukitus, ennen kuin poistat vanhan laitteen käytöstä estääksesi lasten loukkuunjäämisen vaaran.

Yleiset turvallisuusohjeet



HUOMIO

Älä tuki laitteen ilmanvaihtoaukkoja.

- Laite on tarkoitettu elintarvikkeiden ja/tai juomien säilyttämiseen kotitalouskäytössä tämän käyttöohjeen kuvauksen mukaisesti.
- Älä yritä nopeuttaa sulatusta mekaanisten laitteiden tai muun keinotekoisien sulatusvälineen avulla.
- Älä käytä muita sähkölaitteita (esim. jäätelökonetta) jäähdytyslaitteiden sisällä, elleivät ne ole valmistajan hyväksymiä tähän tarkoitukseen.
- Varo vahingoittamasta jäähdytysputkistoa.
- Laitteen jäähdytysputkisto sisältää isobutaania (R600a), joka on hyvin ympäristöystävällinen luonnonkaasu, mutta kuitenkin tulenarka.

Varmista, etteivät jäähdytyspiirin komponentit pääse vaurioitumaan laitteen kuljetuksen ja asennuksen aikana.

Jos jäähdytysputkisto vaurioituu:

- vältä avotulta ja muita syttymislähteitä
- tuuleta huolellisesti huone, johon laite on sijoitettu

- Laitteen teknisten ominaisuuksien muuttaminen tai muiden muutosten tekeminen laitteeseen on vaarallista. Vahingoittunut virtajohto voi aiheuttaa oikosulun, tulipalon ja/tai sähköiskun.



VAROITUS!

Sähköosien (virtajohto, pistoke, kompressor) vaihdon saa suorittaa vain valtuutettu huolto- liike vaaratilanteiden välttämiseksi.

1. Virtajohtoa ei saa jatkaa.
 2. Varmista, että virtajohto ei joudu puristuksiin tai pääse vahingoittumaan laitteen takana. Litistynyt tai vahingoittunut virtajohto voi ylikuumentua ja aiheuttaa tulipalon.
 3. Laitteen verkkovirtakytkennän on oltava hyvin ulottuvilla siten, että pistoke on helpo irrottaa pistorasiasta.
 4. Älä vedä virtajohdosta pistoketta irrottaessasi.
 5. Jos pistoke on löysästi kiinni virtajohdossa, älä kiinnitä sitä pistorasiiaan. Tämä aiheuttaa sähköiskun tai tulipalon vaaran.
 6. Laitetta ei saa käyttää, jos sisävalon lampun suojus¹⁾ on irrotettu.
- Laite on painava, ja sen siirtämisessä on noudatettava varovaisuutta.
 - Älä koske pakastimessa oleviin tuotteisiin kostein tai märin käsin. Koskettaminen voi aiheuttaa ihon hankautumista tai kylmävammoja.
 - Laite ei saa olla pitkään suorassa auringonvalossa.
 - Tämän laitteen hehkulamput²⁾ ovat erityisiä lamppeja, joita saa käyttää vain kodinkoneissa. Ne eivät sovi huoneiden valaistukseen.

Päivittäinen käyttö

- Älä laita kuumia kattiloita laitteen muoviosien päälle.
- Älä säilytä tulenarkoja kaasuja tai nesteitä jääkaapissa, sillä ne voivat räjähtää.
- Älä laita elintarvikkeita suoraan takaseinän ilmanvaihtoaukkoa vasten.³⁾
- Pakasteita ei saa pakastaa uudelleen sen jälkeen, kun ne on kerran sulatettu.
- Säilytä valmispakasteet pakkauksen ohjeita noudattaen.
- Noudata tarkasti laitteen valmistajan säilytysohjeita. Lue ohjeet.
- Älä laita pakastimeen hiilihappopitoisia tai poreilevia juomia, sillä jäätyessä pakkaukseen muodostuu painetta, jolloin se voi räjähtää ja vahingoittaa laitetta.
- Mehujäät voivat aiheuttaa kylmävammoja, jos ne nautitaan suoraan pakastimesta otettuina.

Huolto ja puhdistus

- Ennen kuin aloitat laitteen huoltamisen, kytke laite pois päältä ja irrota pistoke pistorasiasta.
- Älä käytä laitteen puhdistamisessa metalliesineitä.
- Älä käytä huurteen poistamisessa teräviä esineitä. Käytä muovista kaavinta.
- Tarkista säännöllisesti jääkaapin sulatusveden poistoaukko. Puhdista poistoaukko tarvittaessa. Jos poistoaukko on tukossa, vesi kerääntyy laitteen pohjalle.

1) Mikäli varusteena.

2) Mikäli laitteessa on lamppu.

3) Mikäli kyseessä on huurtumaton Frost Free-malli.

Asennus



Noudata tarkasti sähköliitintää käsittelevissä kappaleissa annettuja ohjeita.

- Pura laite pakkauksestaan ja tarkista mahdolliset kuljetusvauriot. Vaurioitunutta laitetta ei saa kytkeä verkkovirtaan. Ilmoita mahdollisista vahingoista välittömästi jälleenmyyjälle. Säilytä tässä tapauksessa pakkausmateriaalit.
- Odota vähintään kaksi tuntia, ennen kuin kytket laitteen verkkovirtaan, jotta öljy ehtii virrata kompressoriin.
- Laitteen ympärillä on oltava hyvä ilmankierto, jotta ylikuumenemisen vaaraa ei ole. Noudata asennusohjeissa esitettyjä ilmanvaihtomääräyksiä.
- Laite on mahdollisuuksien mukaan sijoitettava selkää seinää vasten, jotta palovammoja aiheuttaviin kuumiin osiin (kompressori, lauhtutin) ei voida koskea.
- Laitetta ei saa sijoittaa lämpöpatterin tai liedan viereen.
- Varmista, että laitteen verkkovirtakytkentä on hyvin ulottuvilla laitteen asennuksen jälkeen.
- Laitteen saa kytkeä ainoastaan puhtaaseen vesijohtoverkkoon. ⁴⁾

Huolto

- Kaikki laitteen asennukseen liittyvät sähkötyöt on annettava ammattitaitoisen sähköasentajan tehtäväksi.
- Älä poista LED-valon suojusta. Jos LED-valon vaihto on tarpeen, ota yhteyttä lähimpään valtuutettuun huoltoliikkeeseen.
- Laitteen huoltotyöt saa suorittaa vain valtuutettu huoltoliike, ja ainoastaan alkuperäisten varaosien käyttäminen on sallittua.

Ympäristönsuojelu



Tämä laite ei sisällä otsonikerrosta tuhoavia kaasuja jäädytyspiirissä eikä eristemateriaaleissa. Käytöstäpoistettua laitetta ei saa toimittaa tavallisen yhdyskuntajätteen keräykseen. Eristevaahto sisältää tulenarkoja kaasuja: laitteen käytöstäpoistossa ja hävittämisessä tulee noudattaa paikallisia jätehuoltomääräyksiä. Vältä vahingoittamasta jäädytysyksikköä, erityisesti lämmönvaihtimen läheltä. Tässä laitteessa käytetyt, symbolilla ♻️ merkityt materiaalit ovat kierrätettäviä.

KÄYTTÖPANEELI

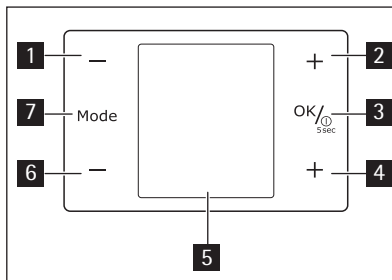

4) Mikäli laitteessa on vesiliitintää.

- 1 Jääkaapin lämpötilan alennuspainike
- 2 Jääkaapin lämpötilan nostopainike
- 3 ON/OFF -painike
OK-painike
- 4 Pakastimen lämpötilan nostopainike
- 5 Näyttö
- 6 Pakastimen lämpötilan alennuspainike
- 7 Mode-painike

Esimääritetyt painikkeiden äänet voidaan asettaa korkeaksi painamalla samanaikaisesti MODE **7** -painiketta ja MIINUS **6** -painiketta muutaman sekunnin ajan. Asetusta voidaan säätää.

Näyttö

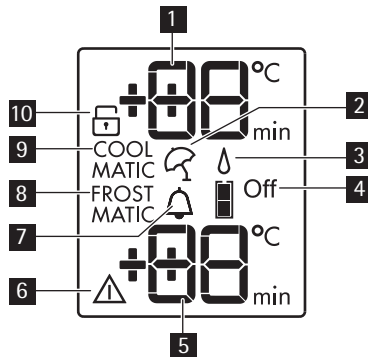

- 1 Jääkaapin lämpötilänäyttö
- 2 Lomatoiminto
- 3 Lisäkosteustoiminto
- 4 Jääkaappi pois toiminnasta
- 5 Pakastimen lämpötilänäyttö
- 6 Häilytyksen merkkivalo
- 7 Juomien jäähdytystoiminto
- 8 FROSTMATIC -toiminto
- 9 COOLMATIC -toiminto
- 10 Lapsilukko

Laitteen käynnistäminen

Kodinkone kytetään toimintaan seuraavalla tavalla:

1. Liitä pistoke pistorasiaan.
2. Paina ON/OFF -painiketta, jos näyttö ei ole päällä.
3. Häilytyksen äänimerkki saattaa kuulua muutaman sekunnin kuluttua.

Katso häilytyksen kuittausohjeet kohdasta "Korkean lämpötilan häilytys".

4. Jos "dEMo" tulee näkyviin näyttöön, laite on esittelytilassa. Lue ohjeet kohdasta "Käytöhäiriöt".
5. Lämpötilanäytöt näyttävät asetetun oletuslämpötilan.
Jos haluat muuttaa lämpötila-asetusta, katso kohta "Lämpötilan säätäminen".

Laitteen kytkeminen pois päältä

Laite kytketään pois päältä seuraavalla tavalla:

1. Paina ON/OFF-painiketta viisi sekuntia.
2. Näyttö sammuu.
3. Katkaise laitteen virta irrottamalla laitteen pistoke pistorasiasta.

Jääkaapin kytkeminen pois päältä

Jääkaapin pois päältä kytkeminen:

1. Paina Mode-painiketta, kunnes vastaava kuvake tulee näkyviin.
Jääkaappi pois päältä -merkkivalo vilkkuu.
Jääkaapin merkkivalossa näkyy viivoja.
2. Paina OK-painiketta valinnan vahvistamiseksi.
3. Jääkaappi pois päältä -merkkivalo syttyy.

Jääkaapin kytkeminen päälle

Jääkaapin päälle kytkeminen:

1. Paina jääkaapin lämpötilasäädintä.

Tai:

1. Paina Mode-painiketta, kunnes vastaava kuvake tulee näkyviin.
Jääkaappi pois päältä -merkkivalo vilkkuu.
2. Paina OK-painiketta valinnan vahvistamiseksi.
3. Jääkaappi pois päältä -merkkivalo sammuu.

Jos haluat muuttaa lämpötila-asetusta, katso kohta "Lämpötilan säätäminen".

Lämpötilan säätäminen

Jääkaapin ja pakastimen asetustemperatuuria voidaan säätää painamalla lämpötilan säätöpainiketta.

Aseta oletuslämpötila:

- jääkaappi +5 °C
- pakastin -18 °C.

Lämpötilanäytöissä näkyy asetettu lämpötila.



Palauta oletuslämpötila sammuttamalla laite.

Asetettu lämpötila saavutetaan 24 tunnin kuluessa.

Muutaman asteen lämpötilavaihtelut ovat normaaleja, eivätkä ne merkitse laitevikaa.



Asetettu lämpötila säilyy laitteen muistissa sähkökatkoksen jälkeen.

Lapsilukko

Jos haluat estää painikkeiden tahattoman käytön, lukitse painikkeet valitsemalla lapsilukko-toiminto.

Ota toiminto käyttöön seuraavasti:

1. Paina Mode-painiketta, kunnes vastaava kuvake tulee näkyviin.
2. Lapsilukon merkkivalo alkaa vilkkua.
3. Paina OK-painiketta valinnan vahvistamiseksi.

Lapsilukon merkkivalo syttyy.

Poista toiminto käytöstä seuraavasti:

1. Paina Mode-painiketta, kunnes lapsilukon merkkivalo alkaa vilkkua.
2. Paina OK-painiketta valinnan vahvistamiseksi.
3. Lapsilukon merkkivalo sammuu.

Lisäkosteustoiminto

Jääkaapin kosteustasoa voidaan lisätä lisäkosteustoiminnolla.

Käynnistä toiminto seuraavasti:

1. Paina Mode-painiketta, kunnes vastaava kuvake tulee näkyviin.

Lisäkosteustoiminnon merkkivalo alkaa vilkkua.

2. Paina OK-painiketta valinnan vahvistamiseksi.

Lisäkosteustoiminnon merkkivalo syttyy.

Sammuta toiminto seuraavasti:

1. Paina Mode-painiketta, kunnes lisäkosteustoiminnon merkkivalo alkaa vilkkua.
2. Paina OK-painiketta valinnan vahvistamiseksi.
3. Lisäkosteustoiminnon merkkivalo sammuu.

COOLMATIC -toiminto

Jos laitat jääkaappiin paljon tuoreita elintarvikkeita, esimerkiksi kaupassakäynnin jälkeen, on suositeltavaa kytkeä COOLMATIC-toiminto, jotta tuotteet jäähtyvät nopeammin. Tällä tavoin voidaan välttää myös muiden jo jääkaapissa olevien elintarvikkeiden lämpeneminen.

Käynnistä toiminto seuraavasti:

1. Paina Mode-painiketta, kunnes vastaava kuvake tulee näkyviin.

Merkkivalo COOLMATIC alkaa vilkkua.

2. Vahvista OK-painikkeella.

COOLMATIC-merkkivalo syttyy.

COOLMATIC-toiminto kytkeytyy pois toiminnasta automaattisesti noin kuuden tunnin kuluessa.

Toiminnon poistaminen käytöstä ennen sen automaattista päättymistä:

1. Paina Mode-painiketta, kunnes COOLMATIC-merkkivalo alkaa vilkkua.
2. Vahvista OK-painikkeella.
3. COOLMATIC-toiminnon merkkivalo sammuu.



Toiminto voidaan sammuttaa muuttamalla jääkaapin lämpötila-asetusta.

Minute Minder -toiminto

Minute Minder -toiminnolla asetetaan hälytyksen aktivoitumisaika, se on hyödyllinen esimerkiksi silloin, kun ruoka-aineita on jäädytettävä jonkin aikaa tai kun muistutus on tarpeen, ettei pulloja unohdeta pakastimeen pikajäähdytyksen aikana.

Käynnistä toiminto seuraavasti:

1. Paina Mode-painiketta, kunnes vastaava kuvake tulee näkyviin.

Merkkivalo Minute Minder alkaa vilkkua.

Ajastin näyttää asetetun arvon (30 minuuttia) muutaman sekunnin ajan.

2. Aseta ajastimen arvoksi 1–90 minuuttia painamalla jääkaapin lämpötilapainiketta.
3. Vahvista OK-painikkeella.

Minute Minder -merkkivalo syttyy.

Ajastin alkaa vilkkua. (min).

Kun ajastimen aika on kulunut umpeen, Minute Minder -merkkivalo vilkkuu ja laitteesta kuuluu äänimerkkejä:

1. Poista juomat pakastimesta.
2. Paina OK -painiketta äänimerkin pois päältä kytkemiseksi ja toiminnon lopettamiseksi.

Voit poistaa toiminnon käytöstä milloin tahansa ajastuksen aikana:

1. Paina Mode-painiketta, kunnes Minute Minder -merkkivalo alkaa vilkkua.
2. Vahvista OK-painikkeella.
3. Minute Minder -toiminnon merkkivalo sammuu.

Aika-asetusta voidaan muuttaa ajastuksen aikana ja sen päättyessä painamalla jääkaapin lämpötilan alennuspainiketta tai jääkaapin lämpötilan lisäyspainiketta.

FROSTMATIC -toiminto

Käynnistä toiminto seuraavasti:

1. Paina Mode-painiketta, kunnes vastaava kuvake tulee näkyviin.

Merkkivalo FROSTMATIC alkaa vilkkua.

2. Vahvista OK-painikkeella.

FROSTMATIC-merkkivalo syttyy.

Toiminto kytkeytyy automaattisesti pois toiminnasta 52 tunnin kuluttua.

Toiminnon poistaminen käytöstä ennen sen automaattista päättymistä:

1. Paina Mode-painiketta, kunnes FROSTMATIC-merkkivalo alkaa vilkkua.
2. Vahvista OK-painikkeella.
3. FROSTMATIC-toiminnon merkkivalo sammuu.



Laita pakastettavat elintarvikkeet FROSTMATIC-koriin.

Toiminto voidaan sammuttaa muuttamalla pakastimen lämpötila-asetusta.

Korkean lämpötilan hälytys

Pakastinosaston lämpötilan nousemisesta (esimerkiksi sähkökatkon vuoksi) ilmoitetaan seuraavilla tavoilla:

- hälytyksen merkkivalo ja pakastimen lämpötilanäytöt vilkkuvat
- kuuluu äänimerkki.

Kuittaa hälytys seuraavasti:

1. Paina mitä tahansa painiketta.
2. Äänimerkki sammuu.
3. Pakastimen lämpötilanäytössä näkyy korkein saavutettu lämpötila muutaman sekunnin ajan. Tämän jälkeen näytössä näkyy uudelleen asetuslämpötila.
4. Hälytyksen merkkivalo vilkkuu, kunnes normaalit olosuhteet palautuvat. Hälytyksen merkkivalo sammuu, kun hälytys on kuitattu.

Ovihälytys

Jos jääkaapin ovi on auki muutaman minuutin ajan, kuuluu äänimerkki. Oven aukiolo ilmaistaan seuraavasti:

- vilkkuva hälytysmerkki
- äänimerkki

Kun olosuhteet ovat palautuneet normaaleiksi (ovi suljettu), äänimerkki sammuu.

ENSIMMÄINEN KÄYTTÖKERTA

Sisätilan puhdistaminen

Ennen kuin otat laitteen käyttöön, pese sisäosat ja kaikki kaapin sisään sijoitettavat varusteet haalealla vedellä ja käsitiskiaineella poistaaksesi näin uudelle laitteelle tyyppillisen hajun. Kuivaa pinnat ja varusteet lopuksi huolellisesti.



Älä käytä puhdistusaineita tai hankaavia jauheita, sillä ne vahingoittavat pintoja.

PÄIVITTÄINEN KÄYTTÖ

Pakasteiden säilyttäminen

Kun käytät pakastinta ensimmäistä kertaa tai pitkän käyttämättömän jakson jälkeen, anna laitteen toimia vähintään kahden tunnin ajan suuremmilla asetusarvoilla.



Jos pakastin sulaa vahingossa esimerkiksi sähkökatkon vuoksi, kun sähkö on ollut poikki pitkempään kuin teknisissä ominaisuuksissa (kohdassa Käyttöönottoaika) mainitun ajan, sulaneet elintarvikkeet on käytettävä nopeasti tai valmistettava ruoaksi, jonka jälkeen ne voidaan pakastaa uudelleen (kun ne ovat jäähtyneet).

Sulatus

Pakasteet voidaan sulattaa ennen käyttöä jääkaapissa tai huoneen lämpötilassa riippuen siitä, kuinka nopeasti niitä tarvitaan.

Pienempiä paloja voidaan kypsentää myös jäisinä suoraan pakastimesta otettuna: Kypsennys kestää tässä tapauksessa pitempään.

Ilman jäähdytys

ClimaTech-tekniikan ansiosta elintarvikkeet jäähtyvät nopeammin ja lämpötila on tasaisempi. Puhaltimen ansiosta elintarvikkeet jäähtyvät nopeammin ja jääkaapin lämpötila on tasaisempi.

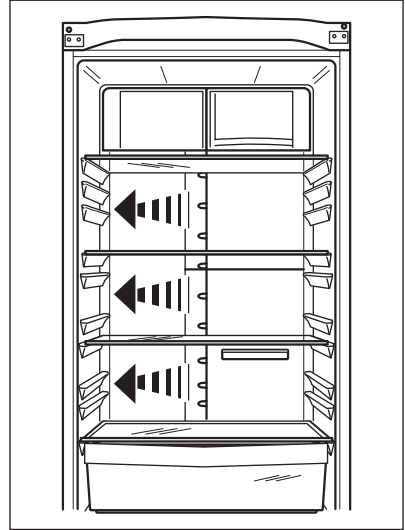

CleanAir Control -suodatin

Kodinkoneeseen kuuluu hiilisuodatin, joka sijaitsee takaseinällä ilmankiertorastian kannen alla.

Suodatin puhdistaa jääkaappiosaston ilman epämiellyttävistä hajuista parantaen näin säilytyksen laatua.

Siirrettävät hyllyt

Jääkaapin seinissä on kannattimia eri tasoilla, minkä ansiosta hyllyt voidaan sijoittaa halutulle tasolle.

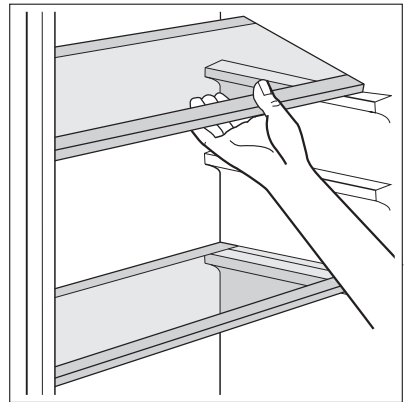

Pulloteline

Sijoita pullot (suu eteenpäin) valmiiksi asetettuun hyllyyn.



Jos hylly on vaakasuorassa, laita siihen vain suljettuja pulloja.

Pullotelinettä voidaan kallistaa, jotta siinä voidaan säilyttää myös avattuja pulloja. Se tehdään vetämällä sitä niin, että se voi kääntyä ylöspäin ja kiinnittyä seuraavalle hyllytasolle.

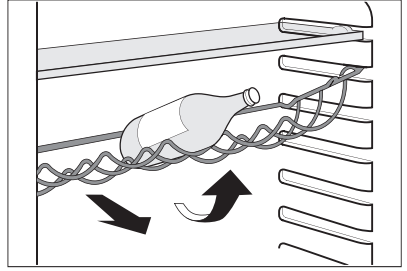

Ovilokeroiden sijoittaminen

Ovilokerot voidaan sijoittaa eri korkeuksille siten, että erikokoiset pakkaukset mahtuvat lokeroihin.

Ovilokeroiden korkeus säädetään seuraavasti: Vedä lokeroa varovasti nuolen suuntaan, kunnes se irtoaa kiinnikkeestään. Sijoita lokero sen jälkeen haluamallesi korkeudelle.

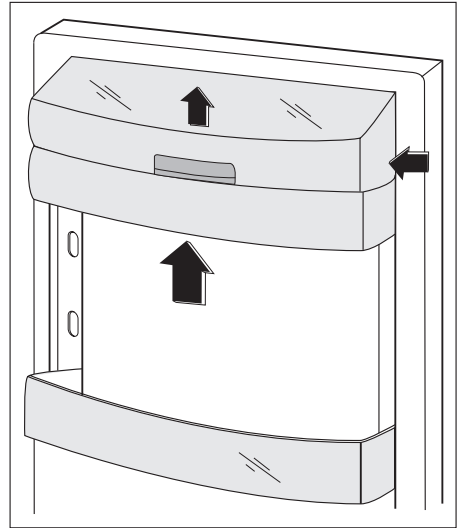

FreshBox -säilytyslaatikko

Laitteen ansiosta elintarvikkeet jäähtyvät nopeammin ja säilytyslaatikon lämpötila on tasaisempi.

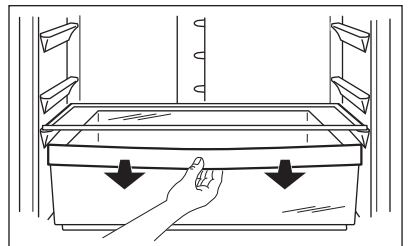

Käynnistä toiminto seuraavasti:

1. Käynnistä COOLMATIC-toiminto.
2. COOLMATIC-toiminnon merkkivalo syttyy.
3. Liu'uta läppää ylöspäin kuvan mukaisesti.

Sammuta toiminto seuraavasti:

1. Liu'uta läppää alaspäin.
2. Kytke COOLMATIC-toiminto pois päältä.
3. COOLMATIC-toiminnon merkkivalo sammuu.



Toiminto poistuu automaattisesti käytöstä muuttaman tunnin jälkeen.

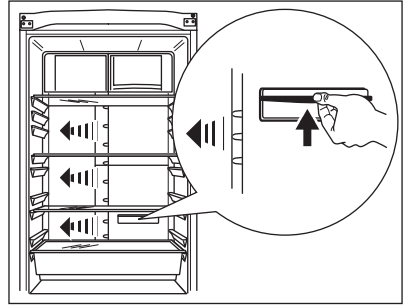

ProFresh -tila

Jos osaston FreshBox-toimintoa ei tarvita, siitä voidaan tehdä kylmälokero muuttamalla asetuksia.

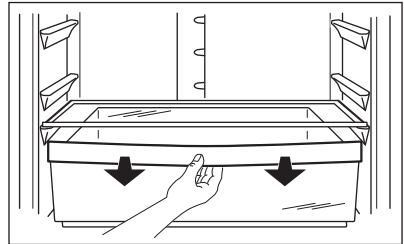

Käynnistä toiminto seuraavasti:

1. Liu'uta läppää ylöspäin kuvan mukaisesti.

Sammuta toiminto seuraavasti:

1. Liu'uta läppää alaspäin.

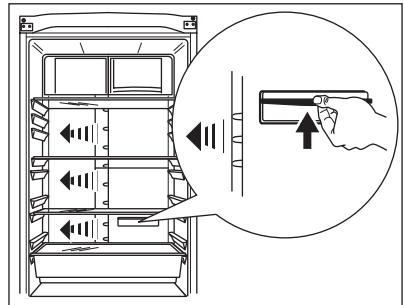

QuickChill juomille

Tällä toiminnolla voidaan jäähdyttää juomat nopeasti.

Käynnistä toiminto seuraavasti:

1. Poista FreshBox-lokero tai aseta se yläosastoon ja aseta pulloline QuickChill-aukkojen eteen kuvan mukaisesti.

2. Käynnistä COOLMATIC-toiminto.
3. COOLMATIC-toiminnon merkkivalo syttyy.
4. Liu'uta läppää ylöspäin kuvan mukaisesti.

Sammuta toiminto seuraavasti:

1. Liu'uta läppää alaspäin.
2. Kytke COOLMATIC-toiminto pois päältä.
3. COOLMATIC-toiminnon merkkivalo sammuu.

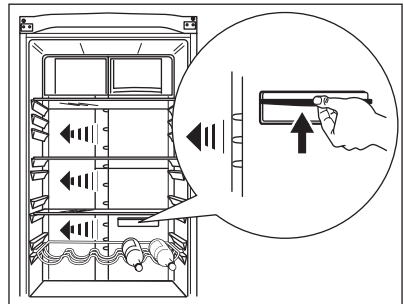



Toiminto poistuu automaattisesti käytöstä muutaman tunnin jälkeen.

MAXIBOX –säilytyslaatikko

Laatikko sopii hedelmien ja vihannesten säilyttämiseen.

Laatikossa on välilevy, jolla saadaan tarvittavan kokoiset lokerot asettamalla levy haluttuun asentoon.

Laatikon pohjalla on ritilä, jota voidaan tarvittaessa käyttää pitämään hedelmät ja vihannekset erillään pohjalle mahdollisesti muodostuvasta kosteudesta.

Kaikki laatikon osat voidaan irrottaa puhdistusta varten.

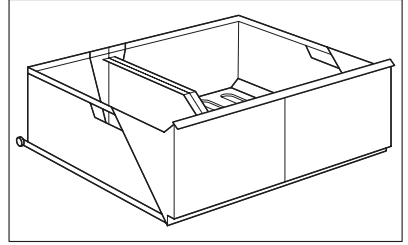

Pakastuslaatikoiden poistaminen pakastimesta

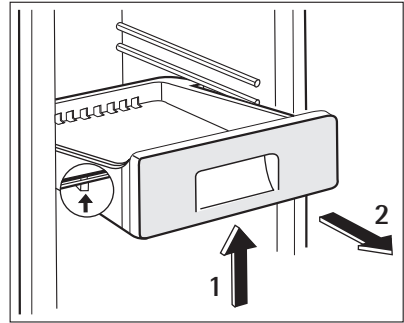
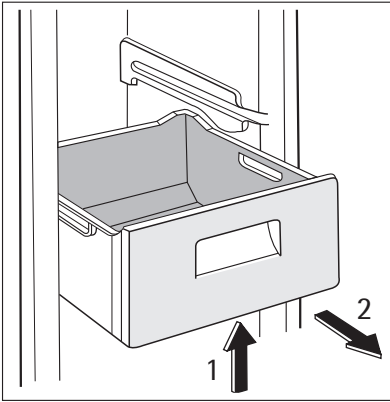

Pakastuslaatikoissa on pysäytin, joka estää laatikoiden irtoamisen ja putoamisen vahingossa. Kun haluat poistaa laatikon kokonaan pakastimesta, vedä laatikkoa itseäsi päin pysäyttimeen saakka ja ota laatikko sen jälkeen pois kallistamalla sen etuosaa ylöspäin. Laatikko asetetaan takaisin paikalleen nostamalla kevyesti sen etuosasta siten, että laatikko menee pakastimen sisään. Kun laatikko on mennyt pysäyttimien ohi, työnnä se paikalleen.

HYÖDYLLISIÄ NEUVOJA JA VINKKEJÄ

Normaalin toiminnan äänet

- Laitteesta voi kuulua lorisevaa tai pulputtavaa ääntä jäähdytysaineen pumppautuessa kierukoiden tai putkien läpi. Tämä on normaalia.
- Kun kompressori on käynnissä, jäähdytysaine virtaa kaikkialla putkistossa, jolloin kompressorista kuuluu hurinaa tai sykkivää ääntä. Tämä on normaalia.

- Lämpölaajeneminen voi aiheuttaa äkillistä ritisevää ääntä. Lämpölaajeneminen on luonnollinen fysikaalinen ilmiö. Tämä on normaalia.

Energiansäästövinkejä

- Älä avaa ovea usein äläkä pidä ovea auki pitempään kuin on tarpeen.
- Jos ympäristön lämpötila on korkea, ja lämpötila on säädetty hyvin kylmäksi kaapin ollessa hyvin täynnä, kompressori voi käydä jatkuvasti, jolloin haihduttimeen muodostuu huurretta tai jäätä. Käännä tässä tapauksessa lämpötilan säädin korkeampaan lämpötilaan automaattisen sulatuksen käynnistämiseksi, jolloin myös energiankulutus vähenee.

Tuoreiden elintarvikkeiden säilytys

Noudata seuraavia ohjeita varmistaaksesi elintarvikkeiden parhaan mahdollisen säilyvyyden:

- Älä laita jääkaappiin lämpimiä ruokia tai haihtuvia nesteitä
- Peitä ruoka kannella tai kääri folioon tms. erityisesti, kun ruoka on voimakastuoksuista
- Sijoita elintarvikkeet jääkaappiin siten, että ilma pääsee kiertämään vapaasti niiden ympärillä

Säilytysohjeita

Vinkkejä:

Liha (kaikki lihalajit): pakkaa muovipusseihin ja laita vihanneslaatikon päällä olevalle lasihyllylle.

Säilytä lihaa tällä tavoin korkeintaan muutama päivä.

Kypsennetty ruoka, kylmät ruoat jne: peitä kannella ja laita mille hyllylle tahansa.

Hedelmät ja vihannekset: puhdista huolellisesti ja säilytä niille tarkoitettussa laatikossa/laati-koissa.

Voi ja juusto: säilytä ilmatiiviissä rasioissa tai pakattuna alumiinifolioon tai muovipussiin mahdollisimman ilmatiiviisti.

Maitopullot: säilytä korkilla suljetut maitopullot oven pullotelineessä.

Banaaneita, perunoita, sipuleita ja valkosipuleita ei pidä säilyttää jääkaapissa pakkaamattomana.

Pakastusohjeita

Seuraavassa on muutamia tärkeitä ohjeita tehokkaan pakastamisen varmistamiseksi:

- 24 tunnin aikana pakastettavien elintarvikkeiden maksimimäärä on mainittu laitteen arvokilvessä.
- Ruokien pakastuminen kestää 24 tuntia. Tänä aikana pakastimeen ei saa lisätä uusia pakastettavia ruokia.
- Pakasta vain korkealaatuisia, tuoreita ja puhdistettuja elintarvikkeita.
- Jaa ruoka pieniin annoksiin, jotta se pakastuu nopeasti ja täydellisesti. Tällöin voit myöhemmin sulattaa vain tarvitsemasi määrän.
- Kääri elintarvikkeet alumiinifolioon tai pakkaa muovipusseihin mahdollisimman ilmatiiviisti.
- Älä anna tuoreiden pakastamattomien ruokien koskea jo pakastuneita tuotteita, jotta niiden lämpötila ei nouse.
- Vähärasvaiset ruoat säilyvät paremmin kuin rasvaiset. Suola lyhentää elintarvikkeiden säilytysaikaa.
- Jos jääpaloja nautitaan suoraan pakastimesta otettuina, ne voivat aiheuttaa kylmävam-voja.

- Merkitse pakastuspäivämäärä kaikkiin pakkauksiin, jotta voit helposti seurata säilytysaikoja.

Pakasteiden säilytysohjeita

Noudata seuraavia ohjeita varmistaaksesi laitteen parhaan suorituskyvyn:

- Tarkista, että kaupasta ostamasi pakasteet on säilytetty oikein.
- Laita pakasteet pakastimeen mahdollisimman nopeasti ostoksilla käynnin jälkeen.
- Älä avaa ovea usein äläkä pidä ovea auki pidempään kuin on tarpeen.
- Sulatettu pakaste pilaantuu nopeasti eikä sitä saa pakastaa uudelleen.
- Älä käytä tuotetta pakkaukseen merkityn viimeisen käyttöpäivän jälkeen.

HOITO JA PUHDISTUS



HUOMIO

Kytke laite irti verkkovirrasta ennen puhdistus- ja huoltotöiden aloittamista.



Laitteen jäähdytysyksikkö sisältää hiilivetyä; Jäähdytysyksikön huollon ja täytön saa suorittaa ainoastaan valtuutettu huoltoliike.

Säännöllinen puhdistus

Laite on puhdistettava säännöllisesti:

- Puhdista sisäosa ja varusteet lämpimällä vedellä ja käsitiskiaineella.
- Tarkista oven tiivisteet säännöllisesti ja pyyhi puhtaaksi.
- Huuhtelee ja kuivaa huolellisesti.



Älä vedä, siirrä tai vahingoita kaapin sisällä olevia putkia ja/tai kaapeleita.

Älä käytä puhdistusaineita, hankausjauhetta, voimakastuoksuisia puhdistustuotteita tai kiillotusvahaa sisätilojen puhdistamisessa, sillä tällaiset tuotteet vahingoittavat pintoja ja jättävät voimakkaan tuoksun.

Puhdista laitteen takapuolella sijaitsevat lauhdutin (musta ritilä) ja kompressori harjalla tai pölynimurilla. Tämä toimenpide parantaa laitteen suorituskykyä ja säästää energiaa.



Varo vahingoittamasta jäähdytysjärjestelmää.

Monet keittiön pintojen puhdistusaineet sisältävät kemikaaleja, jotka voivat vahingoittaa laitteen muoviosia. Tästä syystä laitteen ulkopintojen puhdistuksessa on suositeltavaa käyttää vain lämmintä vettä ja käsitiskiainetta.

Kun laite on puhdistettu, kytke se takaisin verkkovirtaan.

Jääkaapin sulattaminen

Normaalikäytössä huurretta poistuu automaattisesti jääkaappiosaston haihduttimesta aina moottorin kompressorin pysähtyessä. Sulatusvesi valuu laitteen takana, kompressorin yläpuolella sijaitsevaan kaukaloon, josta se haihtuu.

Jääkaappiosaston kanavan keskellä oleva sulatusveden tyhjennysaukko on tärkeää puhdistaa säännöllisin väliajoin, jotta vettä ei tulvi yli ja tipu ruokien päälle. Käytä puhdistuksessa mukana toimitettua välinettä, joka on kiinnitetty tyhjennysaukkoon.

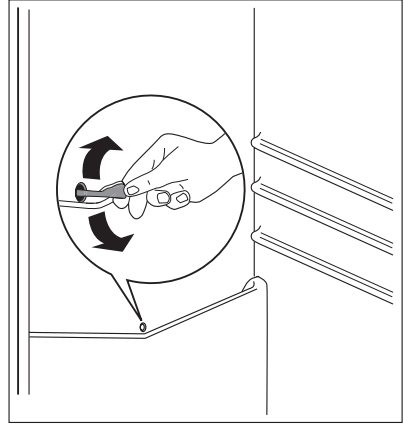

Pakastimen sulattaminen

Tämän mallin pakastinosasto on huurtumatonta tyyppiä. Se tarkoittaa, että laitteen toimiessa huurretta ei kerääny laitteen sisäpinnoille tai ruokatarvikkeiden päälle. Huurretta ei synny, koska automaattisesti valvottu puhallin kierrättää koko ajan kylmää ilmaa pakastinosaston sisällä.

KÄYTTÖHÄIRIÖT



HUOMIO

Irrota pistoke pistorasiasta ennen kuin aloitat vianmäärityksen.

Vianmääritystoimenpiteet, joita ei ole mainittu tässä käyttöohjeessa, on annettava ammattitaitoisen sähköasentajan suoritettaviksi.



Tietyt äänet kuuluvat laitteen normaaliin toimintaan (kompessori, jäähdytysaineen kierto).

Ongelma	Mahdollinen syy	Korjaustoimenpide
Laitteen käyntiääni on kova.	Laitetta ei ole tuettu kunnolla paikalleen.	Tarkista, että kodinkone on tukevasti paikallaan (kaikki neljä jalkaa koskevat lattiaan).
Kompessori käy jatkuvasti.	Lämpötilan säädin ei ehkä ole oikeassa asennossa.	Säädä lämpötila korkeammaksi.
	Ovi ei ole kunnolla kiinni.	Lue ohjeet kohdasta "Oven sulkeminen".
	Ovea on avattu liian usein.	Älä pidä ovea auki pitempään kuin on tarpeen.
	Ruoat ovat liian lämpimiä.	Anna lämpötilan laskea huoneen lämpötilaan ennen kuin asetat ruoat laitteeseen.

Ongelma	Mahdollinen syy	Korjaustoimenpide
	Huoneen lämpötila on liian korkea.	Laske huoneen lämpötilaa.
	FROSTMATIC-toiminto on kytketty.	Katso kohta "FROSTMATIC-toiminto".
	COOLMATIC-toiminto on kytketty.	Katso kohta "COOLMATIC-toiminto".
Vettä valuu jääkaapin takaseinää pitkin.	Automaattisen sulatuksen aikana takaseinässä oleva huurre sulaa.	Tämä on normaalia.
Vettä valuu jääkaapin sisälle.	Veden tyhjennysaukko on tukossa.	Puhdista veden tyhjennysaukko.
	Elintarvikkeet estävät veden valumisen vedenkeruukaukaloon.	Tarkista, että elintarvikkeet eivät kosketa takaseinää.
Vettä valuu lattialle.	Sulatusvesi ei poistu kompressorin yläpuolella olevaan haihdutusastiaan.	Kiinnitä sulatusveden poistoputki haihdutusastiaan.
Laitteessa on liikaa huurretta ja jäätä.	Elintarvikkeita ei ole pakattu kunnolla.	Pakkaa tuotteet paremmin.
	Ovi ei ole kunnolla kiinni.	Lue ohjeet kohdasta "Oven sulkeminen".
	Jääkaapin lämpötila on liian alhainen.	Säädä lämpötila korkeammaksi.
Laitteen lämpötila on liian korkea.	Ovi ei ole kunnolla kiinni.	Lue ohjeet kohdasta "Oven sulkeminen".
	Ruoat ovat liian lämpimiä.	Anna lämpötilan laskea huoneen lämpötilaan ennen kuin asetat ruoat laitteeseen.
	Laitteeseen on lisätty paljon ruokia samalla kertaa.	Aseta laitteeseen vähemmän ruokia yhdellä kertaa.
Jääkaapin lämpötila on liian korkea.	Laitteen kylmän ilman kierto ei toimi.	Tarkista kylmän ilman kierto.
Pakastimen lämpötila on liian korkea.	Tuotteet ovat liian lähellä toisiaan.	Järjestä tuotteet siten, että kylmä ilma pääsee kiertämään niiden välissä.
Laite ei toimi lainkaan.	Virta on katkaistu laitteesta.	Kytke laitteeseen virta.
	Pistoke ei ole kunnolla kiinni pistorasiasassa.	Kiinnitä pistoke oikein pistorasiasaan.
	Laitteeseen ei tule virtaa. Pistorasiaan ei tule jännitettä.	Kokeile kytkemällä pistorasiaan jokin toinen sähkölaite. Ota yhteys sähköasentajaan.
Valo ei syty.	Lamppu on valmiustilassa.	Sulje ja avaa ovi.

Ongelma	Mahdollinen syy	Korjaustoimenpide
"dEMo" näkyy näytössä.	Laite on esittelytilassa.	Paina OK-painiketta noin 10 sekunnin ajan, kunnes kuulet pitkän äänimerkin ja näyttö sammuu lyhyeksi ajaksi: laite käynnistyy ja toimii normaalisti.

Jos nämä ohjeet eivät ratkaise ongelmaa, ota yhteys lähimpään valtuutettuun huoltoliikkeeseen.

Oven sulkeminen

1. Puhdista oven tiivisteet.
2. Säädä ovea tarvittaessa. Lue ohjeet kohdasta Asennus.
3. Vaihda tarvittaessa vaurioituneet oven tiivisteet. Ota yhteys valtuutettuun huoltoliikkeeseen.

TEKNISET TIEDOT

Mitat		
	Korkeus	1850 mm
	Leveys	595 mm
	Syvyys	658 mm
Lämmönnousuaika		18 h
Jännite		230 - 240 V
Taajuus		50 Hz

Tekniset tiedot löytyvät arvokilvestä, joka on sijoitettu laitteen sisälle vasemmalle puolelle, sekä energiamerkinnästä.

ASENNUS



VAROITUS!

Lue huolellisesti turvallisuusohjeet oman turvallisuutesi ja laitteen asianmukaisen toiminnan varmistamiseksi, ennen kuin aloitat laitteen asennuksen.

Sijoittaminen

Asenna laite paikkaan, jossa ympäristön lämpötila vastaa laitteen arvokilvessä mainittua ilmastoluokkaa:

Ilmastoluokka	Ympäristön lämpötila
SN	+10 °C - 32 °C
N	+16 °C - 32 °C
ST	+16 °C - 38 °C
T	+16 °C - 43 °C

Sijoituspaikka

Kodinkone on paras asentaa etäälle lämmönlähteistä, kuten lämpöpattereista, vedenlämmittimestä, suorasta auringonpaisteesta jne. Tarkista, että ilma pääsee kiertämään vapaasti laitteen takana. Jos kodinkone sijoitetaan keittiökaapin alapuolelle, sen yläreunan ja keittiökaapin välillä tulee olla vähintään 100 mm parhaan suorituskyvyn varmistamiseksi. Mahdollisuuksien mukaan tulee kuitenkin välttää kodinkoneen sijoittamista keittiökaapin alapuolelle. Kodinkone voidaan säätää tarkasti vaakatasoon sen pohjassa olevan yhden tai useamman säätöjalan avulla.

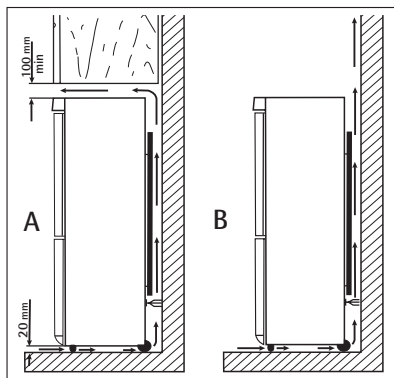

VAROITUS!

Kodinkone on tarvittaessa voitava kytkeä irti verkkovirrasta, minkä vuoksi pistokkeen on oltava helposti ulottuvilla asennuksen jälkeen.

Sähköliitäntä

Ennen kuin kytket laitteen verkkovirtaan, tarkista, että arvokilvessä mainittu jännite ja taajuus vastaavat verkkovirran arvoja.

Laite on kytkettävä maadoitettuun pistorasiaan. Virtajohdon pistoke on varustettu maadoituskoskettimella. Jos pistorasia, johon laite kytketään, ei ole maadoitettu, ota yhteys sähköasentajaan ja pyydä asentajaa kytkemään laite erilliseen maadoitusliittimeen voimassa olevien määräysten mukaisesti.

Valmistaja ei vastaa millään tavalla vahingoista, mikäli edellä olevia turvallisuusohjeita ei ole noudatettu.

Tämä laite vastaa Euroopan yhteisön direktiivejä.

Takaosan välikappaleet

Käyttöohjeen pussissa on kaksi välikappaletta, jotka on kiinnitettävä laitteeseen kuvan mukaisesti.

Löysää ruuvit ja aseta välikappale ruuvien kannan alle. Kiristä lopuksi ruuvit.

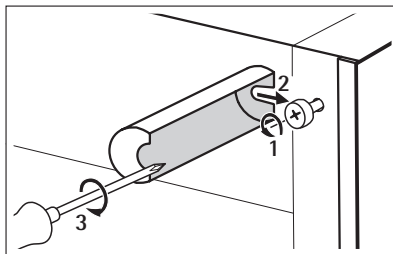

Tasapainottaminen

Kun sijoitat kodinkoneen paikalleen, tarkista, että se on vaakatasossa. Voit säätää kodinkoneen vaakatasoon sen pohjassa etupuolella olevilla säätöjaloilla.

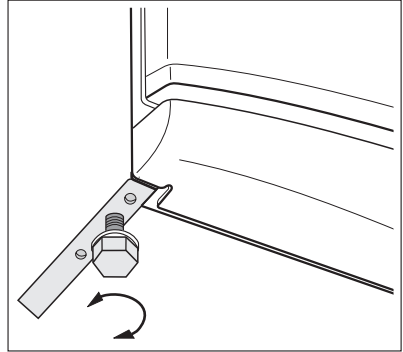

Hyllyjen kiinnikkeiden irrottaminen

Hyllyt on kiinnitetty kuljetuksen ajaksi kiinnikkeillä, jotka estävät niiden liikkumisen ja vaurioitumisen.

Irrota kiinnikkeet seuraavasti:

1. Siirrä kiinnikkeitä nuolen (A) suuntaan.
2. Nosta hyllyä takaosasta ja vedä eteenpäin, kunnes se vapautuu (B).
3. Poista kiinnikkeet (C).

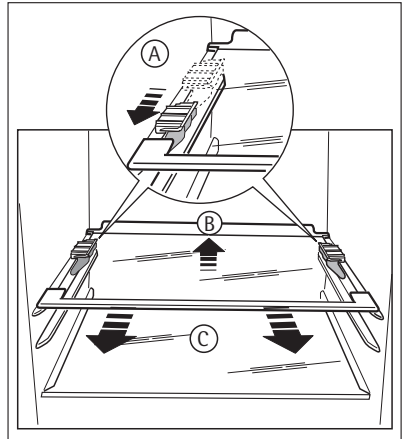

CleanAir Control-suodattimen asennus

CleanAir Control-suodatin on aktiivihiilisuodatin, joka imee pahat hajut. Näin elintarvikkeet säilyttävät parhaan maun ja tuoksun eivätkä hajut tartu toisiin elintarvikkeisiin.

Kun kodinkone toimitetaan, hiilisuodatin on muovipussissa, joka säilyttää sen keston ja ominaisuudet. Suodatin pitää sijoittaa kannen taakse ennen kodinkoneen käynnistämistä.

1. Avaa kansi.
2. Poista suodatin muovipussista.
3. Aseta suodatin kannen takana olevaan rakoon.
4. Sulje kansi.

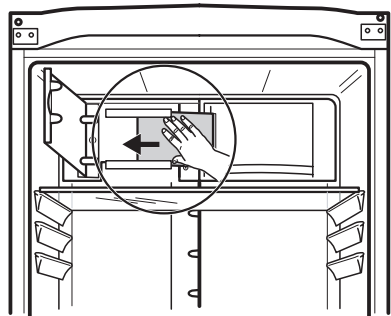



Käsittele suodatinta varovasti, jotta sen pinnasta ei irtoa palasia. Suodatin on vaihdettava kuuden kuukauden välein.

Oven kätisyyden vaihtaminen

Jos haluat vaihtaa oven kätisyyden, ota yhteys paikalliseen huoltoliikkeeseen. Huoltoliikkeen ammattitaitoinen asentaja vaihtaa oven kätisyyden korvausta vastaan.

YMPÄRISTÖNSUOJELU

Tuotteeseen tai sen pakkaukseen merkitty symboli , osoittaa, että tätä tuotetta ei saa laittaa sekajätteen joukkoon, vaan se on toimitettava erilliseen sähkö- ja elektroniikkajätteiden keräyspisteeseen.

Asianmukaisella jätehuollolla estetään mahdolliset ympäristö- ja terveyshaitat. Laitetta ei saa purkaa ennen jätehuoltoon luovuttamista eikä laitteen sisälle saa laittaa muita jätteitä. Tarkempia tietoja tämän tuotteen kierrättämisestä saat kuntasi jäteasioita hoitavalta viranomaiselta, liikkeestä josta tuote on ostettu tai internet sivuiltamme www.electrolux.fi.

Tack för att du valt en kvalitetsprodukt från Electrolux.

För att säkerställa bästa prestanda hos produkten ber vi dig att noga läsa igenom denna bruksanvisning. Du kan då navigera genom alla procedurer på ett effektivt sätt. Spara bruksanvisningen på en säker plats så att du har den till hands om du behöver studera något avsnitt igen. Se också till att bruksanvisningen medföljer produkten om den lämnas över till en ny ägare.

Vi önskar dig lycka till och mycket nöje med din nya hushållsapparat.

INNEHÅLL

SÄKERHETSINFORMATION	24	Placering av dörrhyllorna	33
Säkerhet för barn och handikappade	24	FreshBox-låda	33
Allmän säkerhet	24	ProFresh-läge	34
Daglig användning	25	QuickChill av drycker	34
Skötsel och rengöring	25	MAXIBOX-låda	35
Installation	26	Urtagning av fryslådor från frysen	35
Service	26	RÅD OCH TIPS	35
KONTROLLPANEL	26	Normala ljud under drift	35
Display	27	Tips om energibesparing	36
Slå på	27	Tips om kylning av färska livsmedel	36
Stänga av	28	Tips om kylning	36
Stänga av kylen	28	Tips om infrysning	36
Slå på kylen	28	Tips om förvaring av fryst mat	36
Temperaturreglering	28	UNDERHÅLL OCH RENGÖRING	37
Barnlås	28	Regelbunden rengöring	37
Extra fukt-funktion	29	Avfrostning av kylskåpet	37
COOLMATIC-funktionen	29	Avfrostning av frysen	38
Minute Minder-funktionen	29	OM MASKINEN INTE FUNGERAR	38
FROSTMATIC-funktionen	30	Stängning av dörren	40
Larm vid för hög temperatur	30	TEKNISKA DATA	40
Larm vid öppen dörr	31	INSTALLATION	40
NÄR MASKINEN ANVÄNDS FÖRSTA GÅNGEN	31	Placering	40
Invändig rengöring	31	Placering	41
DAGLIG ANVÄNDNING	31	Elektrisk anslutning	41
Förvaring av fryst mat	31	Bakre distanshållare	41
Upptining	31	Avvägning	42
Luftkylning	32	Borttagning av hyllspärrarna	42
CleanAir Control-filtret	32	Montering av "CleanAir Control"-filter	42
Flyttbara hyllor	32	Omhängning av dörrar	43
Flaskhylla	33	MILJÖSKYDD	43

Med reservation för ändringar



SÄKERHETSINFORMATION

För din egen säkerhet och för att du skall kunna använda produkten på korrekt sätt är det viktigt att du noggrant läser igenom denna bruksanvisning, inklusive tips och varningar, innan du installerar och använder produkten första gången. För att undvika onödiga misstag och olyckor är det viktigt att alla som använder produkten har god kännedom om dess skötsel och skyddsanordningar. Spara denna bruksanvisning och se till att den följer med produkten om den flyttas eller säljs, så att alla som använder produkten får korrekt säkerhetsinformation och information om hur den skall skötas.

För att minimera risken för skador på person och egendom är det viktigt att du läser och följer säkerhetsföreskrifterna i denna bruksanvisning. Tillverkaren ansvarar inte för skador orsakade av att föreskrifterna inte har följts.

Säkerhet för barn och handikappade

- Denna produkt är inte avsedd att användas av personer (även barn) med nedsatt fysisk eller sensorisk förmåga, eller om de har bristande erfarenhet och kunskap, om de inte instrueras och övervakas av en person som ansvarar för deras säkerhet.
Barn bör alltid övervakas när de använder produkten för att säkerställa att de inte leker med den.
- Håll allt förpackningsmaterial utom räckhåll för barn. Risk för kvävning kan föreligga.
- När du skall kassera produkten: koppla loss den från eluttaget och klipp av nätkabeln (så nära produkten som möjligt) och demontera dörrarna så att lekande barn inte utsätts för elektriska stötar eller löper risk att bli inestängda.
- Om denna produkt, som har magnetiska dörrtätningar, skall ersätta en äldre produkt som har en fjäderbelastad spärr i dörrarna, var noga med att göra fjäderspärren obrukbar innan du kasserar den gamla produkten. Då finns det ingen risk att produkten blir en dödsfälla för barn.

Allmän säkerhet



FÖRSIKTIGHET

Se till att ventilationsöppningarna inte är blockerade.

- Produkten är avsedd för förvaring av matvaror och/eller drycker i ett normalt hushåll enligt beskrivning i denna bruksanvisning.
- Använd inga mekaniska eller artificiella metoder för att påskynda upptyningsprocessen.
- Använd inga andra elektriska apparater inne i produkten, (t.ex. en glassmaskin), såvida de inte har godkänts för detta ändamål av tillverkaren.
- Var noga med att inte skada kylkretsen.
- I kylkretsen används isobutan (R600a) som köldmedel. Det är en miljövänlig naturgas, men den är dock brandfarlig.

Se till att inga komponenter i kylkretsen skadas under transport och installation av produkten.

Om kylkretsen skadas:

- undvik att komma nära öppen eld och antändande källor
- ventiler noga rummet där produkten står

- Det är farligt att ändra specifikationerna eller att försöka modifiera denna hushållsapparat på något sätt. En skadad nätkabel kan orsaka kortslutning, brand och/eller elektriska stötar.



VARNING

Elektriska delar (t.ex. nätkabel, stickkontakt, kompressor) får endast bytas ut av en certifierad serviceagent eller annan kvalificerad servicepersonal för att undvika fara.

1. Nätkabeln får inte förlängas.
 2. Se till att stickkontakten inte kläms eller skadas av produktens baksida. En skadad stickkontakt kan överhettas och orsaka brand.
 3. Se till att stickkontakten är åtkomlig när produkten har installerats.
 4. Dra inte i nätkabeln.
 5. Sätt inte i stickkontakten om eluttaget sitter löst. Risk för elektriska stötar eller brand föreligger.
 6. Produkten får inte användas utan att innerbelysningens lampglas sitter på plats⁵⁾ över den inre belysningen.
- Denna produkt är tung. Var försiktig när du flyttar den.
 - Plocka inte ut matvaror från frysfacket, och ta inte i dem, med våta eller fuktiga händer eftersom detta kan leda till skador på huden eller frost-/frysskador.
 - Se till att produkten inte exponeras för direkt solsken under långa perioder.
 - Lamporna⁶⁾ som används i den här produkten är speciallampor som endast är avsedda för användning i hushållsapparater som denna! De lämpar sig inte som rumsbelysning.

Daglig användning

- Ställ inte heta kärl på plastdelarna i produkten.
- Förvara inte brandfarliga gaser eller vätskor i produkten eftersom de kan explodera.
- Placera inte matvaror direkt mot luftutloppet på den bakre väggen.⁷⁾
- Fryst mat får inte frysas om när den har tinats.
- Förvara färdig fryst mat enligt tillverkarens anvisningar.
- Följ noga rekommendationerna om förvaring från produktens tillverkare. Se relevant avsnitt i bruksanvisningen.
- Placera inte kolsyrade eller mousserande drycker i frysen eftersom detta skapar ett tryck i behållaren som då kan explodera och skada frysen.
- Isglassar kan orsaka frostsador om de konsumeras direkt från frysen.

Skötsel och rengöring

- Stäng av produkten och koppla loss den från eluttaget före underhåll. Slå ifrån med huvudströmbrytaren om du inte kommer åt eluttaget.
- Rengör inte produkten med metallföremål.
- Använd inga vassa föremål för att avlägsna frost från produkten. Använd i stället en plastskrapa.
- Kontrollera regelbundet produktens tömning av avfrostat vatten. Rengör vid behov tömningskanalen. Om tömningskanalen täpps igen kommer vatten att samlas på produktens botten.

5) Om produkten har ett lampskydd

6) Om produkten har en lampa

7) Om produkten är frosthfri.

Installation



För den elektriska anslutningen, följ noga anvisningarna i respektive avsnitt.

- Packa upp produkten och kontrollera att den inte har några utvändiga skador. Anslut inte produkten om den är skadad på något sätt. Rapportera omedelbart eventuella skador till din återförsäljare, och spara i så fall förpackningsmaterialet.
- Vi rekommenderar att du väntar minst fyra timmar innan du nätansluter produkten så att oljan kan rinna tillbaka i kompressorn.
- Tillräcklig luftcirkulation måste säkerställas runt produkten, annars överhettas den. För att erhålla tillräcklig ventilation, följ instruktionerna som är relevanta för installationen.
- När så är möjligt bör produktens baksida vara vänd mot en vägg för att undvika risken för brännskador genom kontakt med produktens varma delar (kompressor, kondensor).
- Produkten får inte placeras nära värmeelement eller spisar.
- Säkerställ att elkontakten är åtkomlig efter installation av produkten.
- Produkten får endast anslutas till ett dricksvattenssystem.⁸⁾

Service

- Allt arbete avseende elektricitet som krävs för att utföra service på produkten ska utföras av en behörig elektriker eller annan kompetent person.
- Ta inte bort skärmen till LED-ljuset. Kontakta närmaste serviceverkstad för att vid behov byta LED-ljuspanelen.
- Service på denna produkt får endast utföras av en auktoriserad serviceverkstad. Endast originaldelar får användas.

Miljöskydd



Denna produkt innehåller inte, varken i kylkretsen eller i isolationsmaterialen, någon gas som kan skada ozonlagret. Produkten får inte kasseras tillsammans med det vanliga hushållsavfallet. Isolationsmaterialet innehåller brandfarliga gaser: Produkten skall därför kasseras enligt tillämpliga bestämmelser som kan erhållas från de lokala myndigheterna. Undvik att skada kylenheten, särskilt på baksidan nära kondensorn. Material i denna produkt som är märkta med symbolen ♻ kan återvinnas.

KONTROLLPANEL

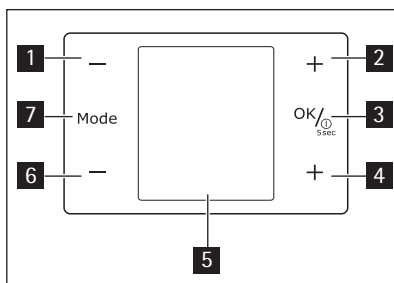

8) Om produkten har en vattenanslutning.

- 1 Kyl temperaturreglage minus (kallare)
- 2 Kyl temperaturreglage plus (varmare)
- 3 ON/OFF -knapp
- 4 OK-knapp
- 5 Frys temperaturreglage plus (varmare)
- 6 Display
- 7 Frys temperaturreglage minus (kallare)
- 8 Mode-knapp

Det går att ändra de förinställda knappljuden till att låta högre genom att samtidigt trycka in MODE **7** -knappen och MINUS **6** -knappen i några sekunder. Ljudet kan ändras tillbaka.

Display

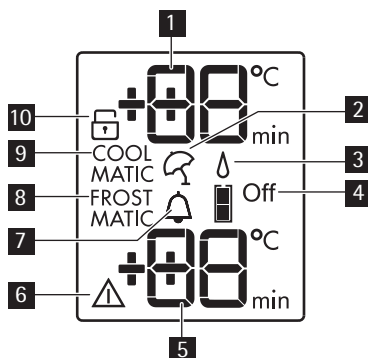

- 1 Temperaturdisplay för kyl
- 2 Semesterfunktion
- 3 Extra fukt-funktion
- 4 Kylan avstängd
- 5 Temperaturindikering för frys
- 6 Larmindikator
- 7 Funktionen Dryckkyllning
- 8 FROSTMATIC-funktionen
- 9 COOLMATIC-funktionen
- 10 Barnlås

Slå på

Gör på följande sätt för att slå på produkten:

1. Sätt i stickkontakten i eluttaget.
2. Tryck på produktens ON/OFF -knapp om displayen inte är tänd.
3. Larmet kan ljuda efter några sekunder.

För återställning av larmet, se "Larm vid för hög temperatur".

4. Om "dEMo" visas på displayen är produkten i demonstrationsläge. Se avsnittet "Om maskinen inte fungerar".
5. Temperaturindikeringarna visar den inställda standardtemperaturen. Se avsnittet "Temperaturreglering" om du vill välja en annan temperatur.

Stänga av

Gör på följande sätt för att stänga av produkten:

1. Tryck på ON/OFF-knappen i 5 sekunder.
2. Displayen stängs av.
3. För att koppla loss produkten från strömkällan: Dra ut stickkontakten ur eluttaget.

Stänga av kylan

Stänga av kylan:

1. Tryck på Mode-knappen tills motsvarande symbol visas.
Kontrolllampan för avstängd kyl blinkar.
Kylindikatorn visar streck.
2. Tryck på OK-knappen för att bekräfta.
3. Kontrolllampan för avstängd kyl tänds.

Slå på kylan

Slå på kylan:

1. Tryck på kylens temperaturreglage.
Eller:
 1. Tryck på Mode-knappen tills motsvarande symbol visas.
Kontrolllampan för avstängd kyl blinkar.
 2. Tryck på OK-knappen för att bekräfta.
 3. Kontrolllampan för avstängd kyl släcks.
- Se avsnittet "Temperaturreglering" om du vill välja en annan temperatur.

Temperaturreglering

Den inställda temperaturen för kylan och frysen kan justeras genom att man trycker på temperaturreglaget.

Ställa in standardtemperatur:

- +5 °C i kylan
- -18 °C i frysen

Temperaturdisplayen visar den inställda temperaturen.



För att återställa den inställda standardtemperaturen stänger du av produkten.

Den inställda temperaturen uppnås inom 24 timmar.

Några graders variation kring den inställda temperaturen är normalt och innebär inte att det är fel på produkten.



Efter ett strömbrott sparas den inställda temperaturen.

Barnlås

Välj barnlåsfunktionen för att låsa knapparna så att de inte används oavsiktligt.

Aktivera funktionen:

1. Tryck på Mode-knappen tills motsvarande symbol visas.
2. Kontrolllampan för barnlåset blinkar.
3. Tryck på OK-knappen för att bekräfta.

Kontrolllampan för barnlåset tänds.

Avaktivera funktionen:

1. Tryck på Mode-knappen tills kontrolllampan för barnlåset blinkar.
2. Tryck på OK-knappen för att bekräfta.
3. Kontrolllampan för barnlåset släcks.

Extra fukt-funktion

Om du behöver öka luftfuktigheten i kylan rekommenderar vi att du aktiverar Extra fukt-funktionen.

Aktivera funktionen:

1. Tryck på Mode-knappen tills motsvarande symbol visas.

Kontrolllampan för Extra fukt blinkar.

2. Tryck på OK-knappen för att bekräfta.

Kontrolllampan för Extra fukt tänds.

Avaktivera funktionen:

1. Tryck på Mode-knappen tills kontrolllampan för Extra fukt blinkar.
2. Tryck på OK-knappen för att bekräfta.
3. Kontrolllampan för Extra fukt släcks.

COOLMATIC-funktionen

Om du behöver lägga in en större mängd varma matvaror när du har handlat rekommenderar vi att du aktiverar COOLMATIC-funktionen för att kyla matvarorna snabbare för att inte värma upp andra matvaror i produkten.

Aktivera funktionen:

1. Tryck på Mode-knappen tills motsvarande symbol visas.

COOLMATIC-kontrolllampan blinkar.

2. Tryck på OK-knappen för att bekräfta.

COOLMATIC-kontrolllampan visas.

COOLMATIC stängs av automatiskt efter cirka 6 timmar.

Gör följande för att avaktivera funktionen innan den stängs av automatiskt:

1. Tryck på Mode-knappen tills kontrolllampan COOLMATIC blinkar.
2. Tryck på OK-knappen för att bekräfta.
3. Kontrolllampan COOLMATIC släcks.



Funktionen avaktiveras när man väljer en annan temperatur i kylan.

Minute Minder-funktionen

Funktionen Minute Minder används för att ställa in en signal vid en önskad tidpunkt. Den är användbar exempelvis när ett recept kräver att man låter en blandning svalna under en viss tid, eller när en påminnelse behövs för att inte glömma bort flaskor som har lagts i frysen för snabb kylning.

Aktivera funktionen:

1. Tryck på Mode-knappen tills motsvarande symbol visas.
Minute Minder -kontrolllampan blinkar.
Timern visar det inställda värdet (30 minuter) i några sekunder.
2. Tryck på kyltemperaturknappen för att ändra det inställda värdet från 1 till 90 minuter.
3. Tryck på OK-knappen för att bekräfta.
Minute Minder -kontrolllampan visas.
Timern börjar att blinka (min).

När nedräkningen är över blinkar Minute Minder -indikatorn och ett ljudlarm hörs:

1. Ta ut dryckerna ur frysen.
2. Tryck på OK -knappen för att stänga av ljudet och avsluta funktionen.

Det går att avaktivera funktionen när som helst under nedräkningen:

1. Tryck på Mode-knappen tills kontrollampan Minute Minder blinkar.
2. Tryck på OK-knappen för att bekräfta.
3. Kontrollampan Minute Minder släcks.

Det går att ändra den inställda tiden när som helst under nedräkningen och innan den är över, genom att trycka på kylens temperaturknapp för att sänka temperaturen och kylens temperaturknapp för att höja temperaturen.

FROSTMATIC-funktionen

Aktivera funktionen:

1. Tryck på Mode-knappen tills motsvarande symbol visas.
FROSTMATIC-kontrolllampan blinkar.
2. Tryck på OK-knappen för att bekräfta.
FROSTMATIC-kontrolllampan visas.

Denna funktion stängs av automatiskt efter 52 timmar

Gör följande för att avaktivera funktionen innan den stängs av automatiskt:

1. Tryck på Mode-knappen tills kontrollampan FROSTMATIC blinkar.
2. Tryck på OK-knappen för att bekräfta.
3. Kontrollampan FROSTMATIC släcks.



Placera den färska maten som skall frysas i FROSTMATIC-korgen.

Funktionen avaktiveras när man väljer en annan temperatur i frysen.

Larm vid hög temperatur

En temperaturökning i frysen (t.ex. på grund av ett tidigare strömavbrott) indikeras på följande sätt:

- Kontrolllamporna för larm och frystemperatur blinkar.
- Larmet ljuder.

Återställa larmet:

1. Tryck på valfri knapp.
2. Ljudsignalen stängs av.
3. Frysens temperaturdisplay visar den högsta uppnådda temperaturen i några sekunder. Därefter visas återigen den inställda temperaturen.
4. Kontrollampan för larm fortsätter att blinka tills de normala förhållandena har återställts.

När larmet har återställts släcks kontrollampan för larm.

Larm vid öppen dörr

En ljudsignal avges om kylens dörr lämnas öppen några minuter. Larmtillståndet för öppen dörr indikeras av att:

- larmkontrollampan blinkar
- ljudsignal låter

När normala förhållanden har återställts (dörren är stängd) stängs ljudlarmet av.

NÄR MASKINEN ANVÄNDS FÖRSTA GÅNGEN

Invändig rengöring

Innan du använder produkten första gången, rengör dess insida och alla invändiga tillbehör med ljummet vatten och en liten mängd neutral såpa för att ta bort den typiska lukten hos nya produkter. Eftertorka sedan noga.



Använd inga starka rengöringsmedel eller skurpulver eftersom sådana produkter skadar ytfinishen.

DAGLIG ANVÄNDNING

Förvaring av fryst mat

Vid första uppstart eller efter ett uppehåll i avstängt läge, låt produkten stå på i minst två timmar innan du lägger in några matvaror.



I händelse av en oavsiktlig avfrostning, t.ex. vid ett strömavbrott och avbrottet varar längre än den tid som anges i den tekniska informationen under Temperaturökningstid, måste den tinade maten konsumeras snabbt eller omedelbart tillagas och sedan frysas in på nytt (när maten har kallnat).

Upptining

Djupfryst och fryst mat kan, innan den används, tinas i kylan eller vid rumstemperatur beroende på den tid som står till förfogande för upptiningen.

Småbitar kan till och med tillagas direkt från frysen medan de fortfarande är frysta. Tillagningen tar i detta fall dock lite längre tid.

Luftkylning

ClimaTech-tekniken gör att maten kyls ner snabbt och ger en jämnare temperatur. Med denna funktion kan du snabbt kyla mat och få en jämnare temperatur i utrymmet.

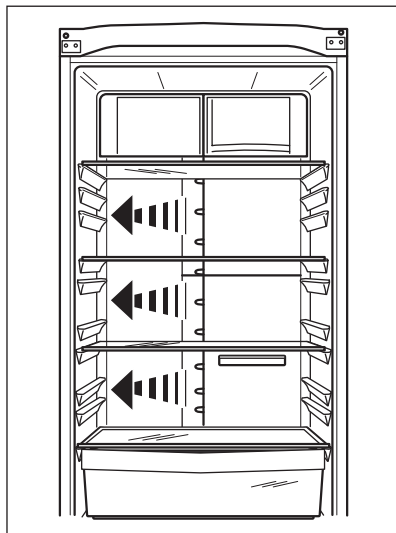

CleanAir Control-filtret

Din produkt är utrustad med ett kolfilter som sitter bakom en lucka i den bakre väggen. Filtret renar luften från oönskade lukter i kylavdelningen, vilket ytterligare förbättrar lagringskvaliteten.

Flyttbara hyllor

Väggarna i kylan är försedda med ett antal skenor så att hyllorna kan placeras enligt önskemål.

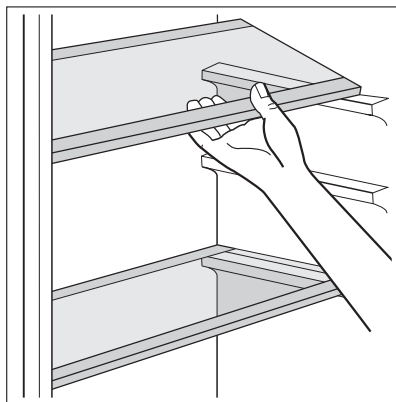

Flaskhylla

Placera flaskorna (med öppningarna vända utåt) i den redan installerade hyllan.



Lägg endast in förslutna flaskor om hyllan är placerad horisontellt.

Flaskhyllan kan dock vinklas för att kunna förvara öppnade flaskor. För att vinkla flaskhyllan, drag ut det så långt att framkanten kan flyttas upp och placeras på nästa högre nivå.

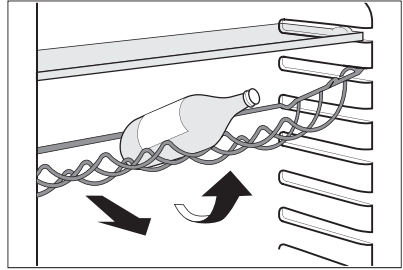

Placering av dörrhyllorna

För att kunna förvara matförpackningar i olika storlekar kan dörrhyllorna placeras på olika nivåer.

Justera hyllorna på följande sätt:

Drag hyllan gradvis i pilarnas riktning tills den blir fri, placera den sedan enligt önskan.

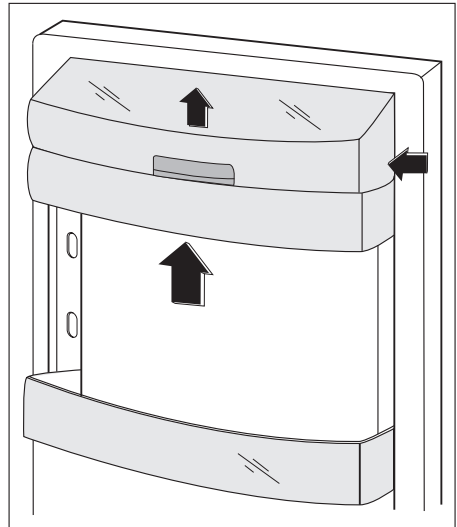

FreshBox-låda

Med denna funktion kan du snabbt kyla mat och få en jämnare temperatur i lådan.

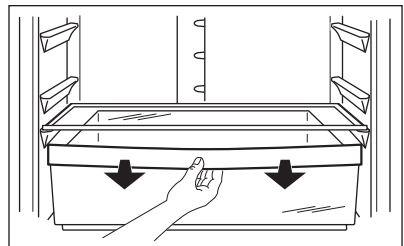

Aktivera funktionen:

1. Aktivera COOLMATIC-funktionen.
2. COOLMATIC-kontrolllampan tänds.
3. Tryck luckan uppåt enligt bilden.

Avaktivera funktionen:

1. Tryck ner luckan.
2. Avaktivera COOLMATIC-funktionen.
3. COOLMATIC-kontrolllampan släcks.



Funktionen stängs av automatiskt efter några timmar.

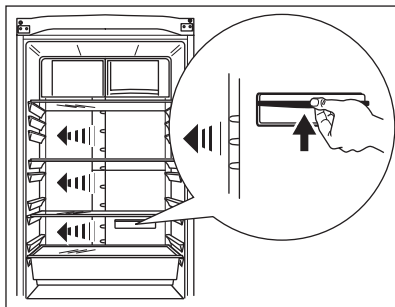

ProFresh-läge

Om utrymmet inte behövs som FreshBox, kan du ändra inställningarna så att det endast fungerar som en låda med lägre temperatur.

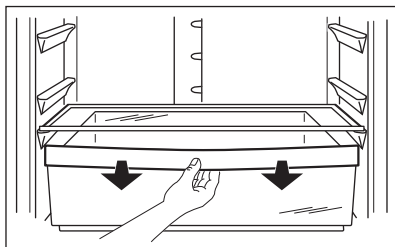

Aktivera funktionen:

1. Tryck luckan uppåt enligt bilden.

Avaktivera funktionen:

1. Tryck ner luckan.

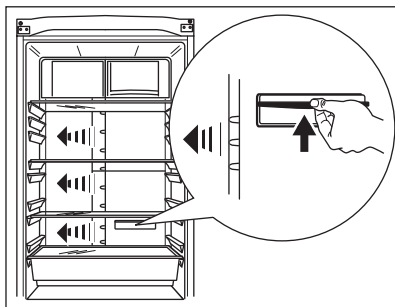

QuickChill av drycker

Den här funktionen möjliggör snabb nerkyllning av drycker.

Aktivera funktionen:

1. Ta bort eller vänd FreshBox-lådan uppåt och sätt flaskstället framför QuickChill-öppningarna som på bilden.
2. Aktivera COOLMATIC-funktionen.
3. COOLMATIC-kontrolllampan tänds.
4. Tryck luckan uppåt enligt bilden.

Avaktivera funktionen:

1. Tryck ner luckan.
2. Avaktivera COOLMATIC-funktionen.
3. COOLMATIC-kontrolllampan släcks.

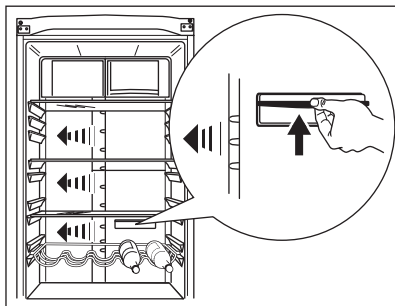



Funktionen stängs av automatiskt efter några timmar.

MAXIBOX-låda

Den här lådan är lämplig för förvaring av frukt och grönsaker.

Det finns en avdelare (på vissa modeller) i lådan som kan placeras i olika positioner så att du kan dela in lådan enligt dina personliga behov.

Det finns ett galler (på vissa modeller) i lådans botten för att separera frukterna och grönsakerna från eventuell fukt som kan bildas på botten.

Alla delar i lådan kan tas bort för rengöring

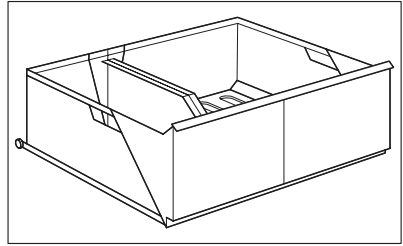

Urtagning av fryslådor från frysen

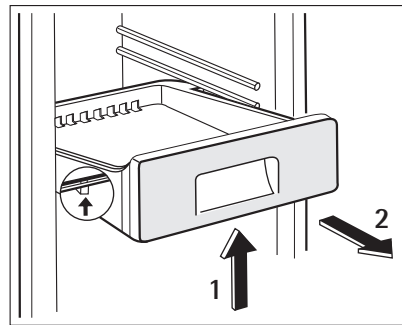
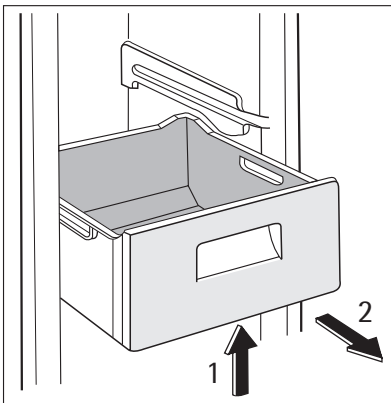

Fryslådorna har stopp som förhindrar att lådorna oavsiktligt dras ut eller ramlar ut. För att ta ut en fryslåda ur frysen, drag lådan mot dig till stoppet och avlägsna den sedan genom att vinkla den främre delen uppåt.

För att sätta tillbaka lådan, lyft upp den främre delen något för att föra in lådan i sitt spår. När lådan har passerat förbi stoppen, skjut in hela lådan på plats.

RÅD OCH TIPS

Normala ljud under drift

- Det kan höras ett svagt porlande och ett bubblande ljud när köldmedlet pumpas genom spiralrören och rörledningarna. Detta är normalt.
- När kompressorn är i drift pumpas köldmedlet runt och det hörs ett surrande och ett pulserande ljud från kompressorn. Detta är normalt.
- Den termiska utvidgningen kan orsaka ett plötsligt knäppande ljud. Detta är ett naturligt och ofarligt fysikaliskt fenomen. Detta är normalt.

Tips om energibesparing

- Öppna inte dörren för ofta och låt den inte stå öppen längre tid än absolut nödvändigt.
- Om omgivningstemperaturen är hög, och temperaturreglaget är inställt på en hög temperatur och produkten är full med matvaror, kan kompressorn arbeta kontinuerligt och medföra att frost eller is bildas på evaporatorn. Om detta inträffar, ställ in temperaturreglaget på en lägre temperatur för att möjliggöra automatisk avfrostning och därigenom också sänka energiförbrukningen.

Tips om kylning av färska livsmedel

För att erhålla bästa resultat:

- förvara inte varm mat eller avdunstande vätskor i kylskåpet
- täck över eller förpacka maten, särskilt om den har en stark smak
- placera mat så att luft kan cirkulera fritt omkring den

Tips om kylning

Praktiska råd:

Kött (alla typer): lägg i plastpåsar och placera på glashyllan ovanför grönsakslådan.

Av säkerhetsskäl bör kött förvaras på detta sätt i högst två dygn.

Tillagad mat och kalla rätter: dessa bör täckas över och kan placeras på valfri hylla.

Frukt och grönsaker: skölj av och rengör noga och lägg i den speciella grönsakslådan (eller lådorna i förekommande fall).

Smör och ost: dessa produkter bör läggas i särskilda, lufttäta behållare eller förpackas i aluminiumfolie eller plastpåsar för att evakuera så mycket luft som möjligt.

Mjölkflaskor: dessa bör ha kapsyl och förvaras lämpligen i dörrens flaskställ.

Bananer, potatis och lökar som inte är förpackade bör inte förvaras i kylskåpet.

Tips om infrysning

Här följer några värdefulla tips som hjälper dig att använda infrysningsfunktionen på bästa sätt:

- Den maximala mängd mat som kan frysas in på 24 timmar anges på typskylten.
- Infrysningsprocessen tar 24 timmar. Ytterligare mat som skall frysas in bör inte läggas in under denna period.
- Frys endast in färska och rengjorda matvaror av hög kvalitet.
- Dela upp maten i små portioner för en snabbare och fullständig infrysning. Sedan kan du dessutom plocka ut och tina endast den mängd du behöver.
- Slå in maten i aluminiumfolie, eller lägg den i plastpåsar, och se till att förpackningarna är lufttäta.
- Låt inte färsk, ej infrysad mat komma i kontakt med redan infrysad mat, detta för att temperaturen inte skall öka i den infrysade maten.
- Magra matvaror håller bättre och längre än feta. Salt förkortar matens lagringstid.
- Isglass kan, om den konsumeras direkt från frysfacket, orsaka frysskador på huden.
- Det är lämpligt att anteckna datumet för infrysning på varje separat förpackning så att du kan hålla reda på förvaringstiderna.

Tips om förvaring av fryst mat

Observera följande för att utnyttja produktens prestanda på bästa sätt:

- Kontrollera att kommersiellt infrysda matvaror har förvarats på rätt sätt av återförsäljaren.
- Transportera frysta matvaror från affären till frysen så snabbt som möjligt.
- Öppna inte dörren för ofta och låt den inte stå öppen längre tid än absolut nödvändigt.
- När fryst mat tinas upp försämras den snabbt och får inte frysas in på nytt.
- Överskrid inte den förvaringsperiod som anges av matvarans tillverkare.

UNDERHÅLL OCH RENGÖRING



FÖRSIKTIGHET

Koppla loss produkten från eluttaget innan du utför någon form av underhåll.



Kylenheten i denna produkt innehåller kolväten: underhåll och påfyllning får därför endast utföras av en auktoriserad servicetekniker.

Regelbunden rengöring

Utrustningen måste rengöras med jämna mellanrum:

- rengör produkten insida och alla tillbehör med ljummet vatten och en liten mängd neutral såpa.
- inspektera regelbundet dörrtätningarna och torka dem rena från eventuell smuts.
- skölj och torka noga.



Dra inte i, flytta inte och undvik att skada rörledningarna och kablarna inne i produkten. Använd aldrig skarpa rengöringsmedel, skurpulver, parfymerade rengöringsprodukter eller vaxpolermedel för att rengöra produkten invändigt eftersom sådana produkter skadar ytfinnisen och efterlämnar en stark lukt.

Rengör kondensorn (svart galler) och kompressorn på produktens baksida med en borste eller dammsugare. Detta förbättrar produktens prestanda och bidrar till en lägre energiförbrukning.



Var försiktig så att du inte skadar kylsystemet.

Många produkter för rengöring av köksytor innehåller kemikalier som kan skada plastkomponenterna i produkten. Vi rekommenderar därför att produktens ytterhölje endast rengörs med varmt vatten och ett mildt diskmedel.

Anslut produkten till eluttaget igen efter rengöringen.

Avfrostning av kylskåpet

Frost avlägsnas automatiskt från evaporatorn i kylutrymmet varje gång kompressorn stannar under normal användning. Det avfrostade vattnet töms ut via en ränna i en särskild behållare som sitter ovanför kompressorn på kylskåpets baksida, där vattnet avdunstar.

Det är viktigt att regelbundet rengöra avfrostningsvattnets tömningshål i mitten av kylskåpsutrymmet för att undvika att vattnet rinner över och droppar ned på matvarorna. Använd medföljande specialverktyg som redan sitter i tömningshålet.

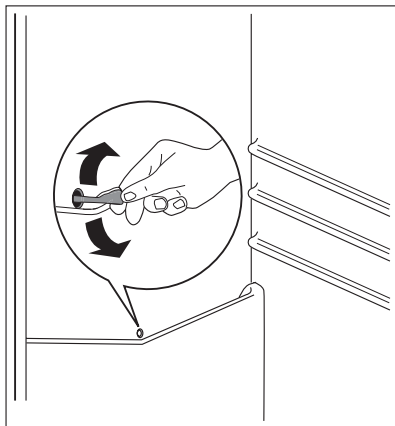

Avfrostning av frysen

Frysavdelningen på denna modell är emellertid av "frostfri" typ. Detta innebär att det inte bildas någon frost under drift, varken på innerväggarna eller matvarorna.

Att frost inte bildas beror på en kontinuerlig cirkulation av kallluft, som genereras av en automatiskt kontrollerad fläkt, inne i frysavdelningen.

OM MASKINEN INTE FUNGERAR



FÖRSIKTIGHET

Ta ur stickkontakten från eluttaget innan felsökning påbörjas.

Endast en behörig elektriker eller annan kompetent person får utföra felsökning som inte beskrivs i denna bruksanvisning.



Vissa ljud hörs under normal användning (kompressor, cirkulation av köldmedel).

Problem	Möjlig orsak	Åtgärd
Produkten bullrar.	Produkten står ostadigt.	Kontrollera att produkten står stadigt (alla fyra fötterna ska ha kontakt med golvet).
Kompressorn är kontinuerligt i drift.	Temperaturreglaget kan vara felaktigt inställt.	Ställ in en högre temperatur.
	Dörren är inte ordentligt stängd.	Se avsnittet "Stängning av dörren".
	Dörren har öppnats för ofta.	Låt inte dörren stå öppen längre än nödvändigt.
	Matvarornas temperatur är för hög.	Låt matvarornas temperatur sjunka till rumstemperatur innan du lägger in dem.

Problem	Möjlig orsak	Åtgärd
	Rumstemperaturen är för hög.	Sänk rumstemperaturen.
	Funktionen FROSTMATIC är på.	Se "Funktionen FROSTMATIC".
	Funktionen COOLMATIC är på.	Se "Funktionen COOLMATIC".
Vatten rinner på bakre väggen i kylskåpet.	Under den automatiska avfrostningen tinar frost på bakväggen.	Detta är normalt.
Vatten rinner in i kylskåpet.	Vattenutloppet är igentäppt.	Rengör vattenutloppet.
	Produkter hindrar vattnet från att rinna till vattenuppsamlaren.	Kontrollera att inga produkter har kontakt med den bakre väggen.
Vatten rinner på golvet.	Smältvattnet rinner inte genom utloppet till avdunstningsbrickan ovanför kompressorn.	Anslut smältvattenutloppet till avdunstningsbrickan.
Det har bildats för mycket frost och is.	Matvarorna är inte korrekt förpackade.	Förpacka matvarorna ordentligt.
	Dörren är inte ordentligt stängd.	Se avsnittet "Stängning av dörren".
	Temperaturen i kylskåpet är för låg.	Ställ in en högre temperatur.
Temperaturen i produkten är för hög.	Dörren är inte ordentligt stängd.	Se avsnittet "Stängning av dörren".
	Matvarornas temperatur är för hög.	Låt matvarornas temperatur sjunka till rumstemperatur innan du lägger in dem.
	Många produkter har lagts in för förvaring samtidigt.	Lägg in färre produkter för förvaring samtidigt.
Temperaturen i kylan är för hög.	Kalluft cirkulerar inte i produkten.	Se till att kalluft kan cirkulera i produkten.
Temperaturen i frysen är för hög.	Matvaror är placerade för nära varandra.	Placera matvarorna så att kalluft kan cirkulera.
Produkten fungerar inte.	Produkten har stängts av.	Sätt på produkten.
	Stickkontakten sitter inte ordentligt i eluttaget.	Sätt i stickkontakten ordentligt i eluttaget.
	Produkten får ingen ström. Eluttaget är strömlöst.	Anslut en annan elektrisk produkt till eluttaget. Kontakta en behörig elektriker.
Belysningen fungerar inte.	Lampan är i standby-läge.	Stäng och öppna dörren.
"dEMo" visas på displayen.	Produkten är i demonstrationsläge.	Håll OK-knappen intryckt ca 10 sek tills ljudsignalen hörs och displayen släcks en stund: produkten börjar arbeta normalt.

Kontakta vår lokala serviceverkstad om dessa råd inte löser problemet.

Stängning av dörren

1. Rengör dörrtätningarna.
2. Justera dörren vid behov. Se avsnittet "Installation".
3. Byt vid behov ut defekta dörrtätningar. Kontakta vår lokala serviceavdelning.

TEKNISKA DATA

Mått		
	Höjd	1850 mm
	Bredd	595 mm
	Djup	658 mm
Frystid		18 h
Nätspänning		230 - 240 V
Frekvens		50 Hz

Teknisk information finns på typskylten på vänster sida inne i skåpet och på energietiketten.

INSTALLATION



VARNING

För din egen säkerhet och för att du skall kunna använda produkten på korrekt sätt, läs noga igenom avsnittet "Säkerhetsinformation" innan du installerar produkten.

Placering

Installera produkten på en plats där omgivningstemperaturen motsvarar den klimatklass som anges på typskylten:

Klimatklass	Omgivningstemperatur
SN	+10 till +32 °C
N	+16 till +32 °C
ST	+16 till +38 °C
T	+16 till +43 °C

Placering

Produkten ska installeras på behörigt avstånd från värmekällor som element, varmvattenberedare, direkt solljus etc. Se till att luft kan cirkulera fritt runt produktens baksida. För bäst effekt ska det finnas minst 100 mm fritt utrymme ovanför skåpets översida. Produkten bör dock inte placeras under överhängande väggheter. Skåpet ställs in vågrätt med en eller flera justeringsfötter på skåpets botten.

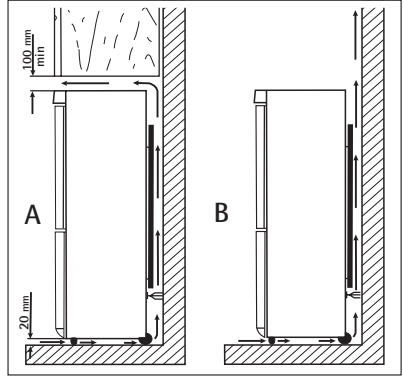

VARNING

Det skall vara möjligt att skilja produkten från elnätet; Därför måste stickkontakten vara åtkomlig efter installationen.

Elektrisk anslutning

Kontrollera före anslutning till ett eluttag att nätspänningen och nätfrekvensen överensstämmer med de värden som anges på typskylten. Produkten måste jordas. Nätkabelns stickkontakt är försedd med en kontakt för detta ändamål. Om nätspänningsmatningen inte är jordad, kontakta en kvalificerad elektriker för att ansluta produkten till en separat jord enligt gällande bestämmelser. Tillverkaren ansvarar inte för skador orsakade av att ovanstående säkerhetsåtgärder inte har följts.

Denna produkt uppfyller kraven enligt EG-direktiven för CE-märkning.

Bakre distanshållare

I påsen med bruksanvisningen finns två distanshållare som skall monteras såsom figuren visar.

Lossa skruvarna, för in distanshållarna under skruvarnas huvuden och dra åt skruvarna.

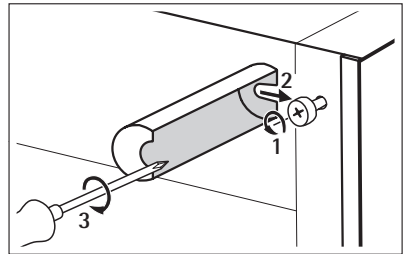

Avvägning

Se till att produkten står i våg där den installeras. Det sker med de två justerbara fötterna på botten framsida.

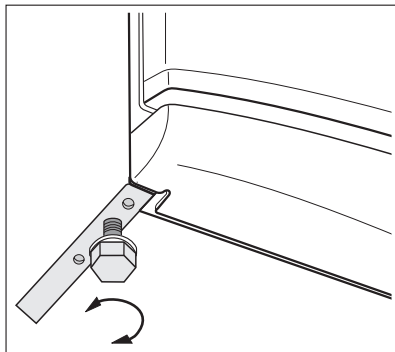

Borttagning av hyllspärrarna

Din produkt är utrustad med hyllspärrar för att låsa hyllorna under transport.

För att ta bort hyllspärrarna:

1. Flytta hyllspärrarna i pilens riktning (A).
2. Lyft hyllan bakifrån och tryck den framåt tills den kommer fri (B).
3. Ta bort spärrarna (C).

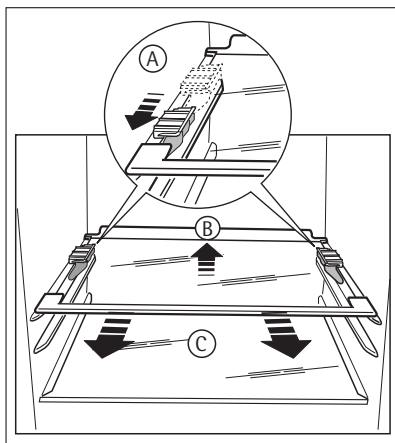

Montering av " CleanAir Control"-filter

CleanAir Control-filtret är ett aktivt kolfilter som absorberar dålig lukt och bidrar till att bevara bästa smak och arom hos alla matvaror utan risk för korskontaminering av lukter. Vid leverans ligger kolfiltret i en plastpåse för att dess prestanda och egenskaper ska bevaras. Filtret ska placeras på luckans baksida innan produkten slås på.

1. Öppna luckan.
2. Plocka fram filtret ur plastpåsen.
3. Sätt i filtret i spåret på luckans baksida.
4. Stäng luckan.

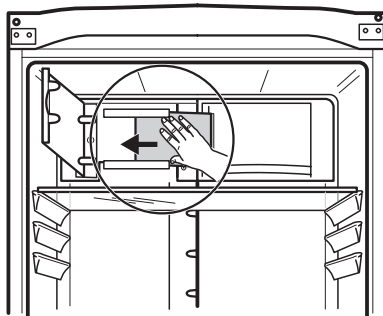



Hantera filtret försiktigt så att inte små fragment lossnar från ytan. Filtret bör bytas en gång i halvåret.

Omhängning av dörrar

Om du vill hänga dörren åt andra hållet, kontaktar du närmaste serviceavdelning. En servicetekniker hänger om den mot en avgift.

MILJÖSKYDD

Symbolen  på produkten eller emballaget anger att produkten inte får hanteras som hushållsavfall. Den skall i stället lämnas in på uppsamlingsplats för återvinning av el- och elektronikkomponenter. Genom att säkerställa att produkten hanteras på rätt sätt bidrar du till att förebygga eventuellt negativa miljö- och hälsoeffekter som kan uppstå om produkten kasseras som vanligt avfall. För ytterligare upplysningar om återvinning bör du kontakta lokala myndigheter eller sophämtningstjänst eller affären där du köpte varan.



www.aeg-electrolux.com/shop

